

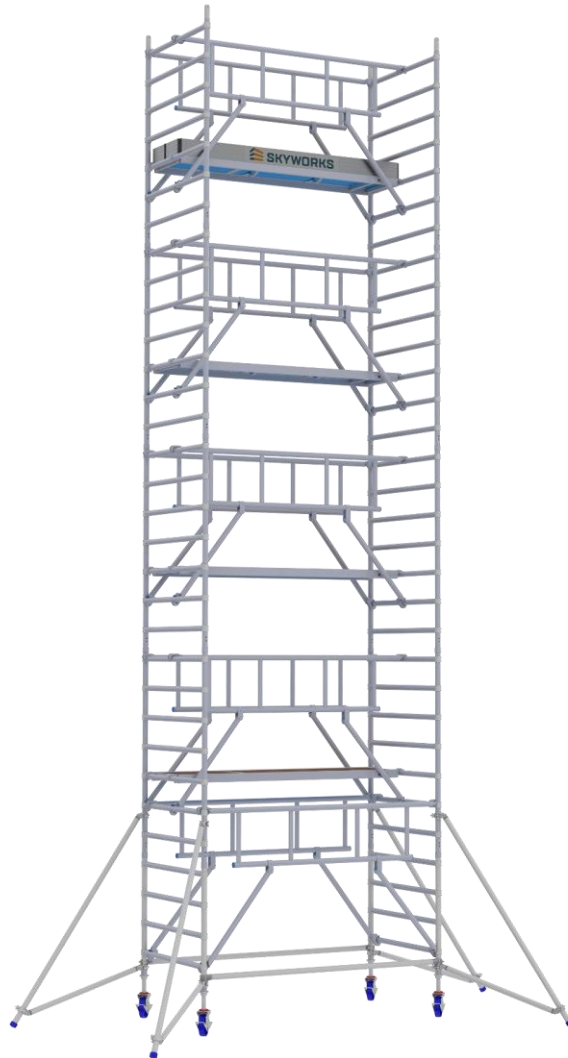

Sky-Line Secure Rolsteiger



Gebbruikershandleiding

VEILIG WERKEN OP HOOG NIVEAU

Hoofdkantoor

Postbus 38
2650 AA Berkel en Rodenrijs

T. 010 - 514 00 50
E. info@skyworks.nl
W. www.skyworks.nl

Gebruikershandleiding Sky-Line Secure Rolsteiger
Skyworks, Berkel en Rodenrijs, juni 2018

Alle rechten voorbehouden. Niets uit deze opgave mag worden verveelvoudigd, opgeslagen in een geautomatiseerd gegevensbestand of openbaar gemaakt in enige vorm, hetzij elektronisch, mechanisch, door fotokopie, druk, microfilm, Cd-rom, Internet, opnamen of op enige andere wijze, zonder voorafgaande uitdrukkelijke schriftelijke toestemming van de uitgever Skyworks te Berkel en Rodenrijs.

Deze gebruikershandleiding is met alle mogelijke zorg samengesteld. Skyworks kan geen verantwoording op zich nemen voor eventuele fouten in deze gebruikershandleiding of voor de gevolgen daarvan.

INHOUDOPGAVE

	Pagina
INLEIDING	4
1 TOEPASSINGSGEBIED	4
2 SKY-LINE SECURE ROLSTEIGERS	5
2.1 Type omschrijving 75 en 135	5
2.2 Onderdelen	6
2.3 Onderdelenlijst	8
2.4 Samenstellingsmogelijkheden	9
2.5 Samenstelling brede en smalle rolsteiger	10
3 VEILIGHEIDSINSTRUCTIES	11
4 MONTAGE EN DEMONTAGE	12
4.1 Montage brede 135 rolsteiger	12
4.2 Montage smalle 75 rolsteiger	18
4.3 Demontage	24
4.4 Opbouwframe	24
4.5 Borgpenen	24
4.6 Horizontaal schoren	24
4.7 Secure leuning	24
4.8 Verstelbare wielstaander met wiel	24
4.9 Verticaal uitlijnen van de steiger	24
4.10 Stabilisatoren	25
4.11 Windhaak aan platform	25
4.12 Verankeringen	25
5 VERPLAATSEN	26
6 CONTROLELIJST	27
7 ONDERHOUD EN INSPECTIE	28

0 INLEIDING

Lees vóór u met de opbouw en het gebruik van de Sky-Line Secure aluminium rolsteiger begint eerst zorgvuldig deze gebruikershandleiding. De rolsteiger mag alleen worden gemonteerd en gedemonteerd door deskundige monteurs die voldoende vertrouwd zijn in de omgang met de steiger. Zorg dat tijdens montage, gebruik, verplaatsen en demontage het toezicht op veilig werken geregeld is.

In deze handleiding wordt aangegeven op welke wijze, met inachtneming van de normen en wettelijke bepalingen, de rolsteiger op een veilige en doeltreffende manier kan worden gemonteerd, gedemonteerd, verplaatst, gebruikt en onderhouden. Ter voorkoming van ongevallen dient het werken met de rolsteiger met de nodige (voor)zorg te gebeuren.

De werkgever is verantwoordelijk voor het aanwezig zijn van de handleiding op de plaats waar de rolsteiger wordt gebruikt, evenals bij degene die toezicht houdt op de werkzaamheden.

Let op: alle aanwijzingen in deze handleiding dienen strikt te worden opgevolgd. Wanneer u niet werkt volgens de aanwijzingen in deze handleiding kan dit leiden tot storingen en/of ernstig persoonlijk letsel of schade. Skyworks kan dan niet aansprakelijk worden gesteld voor enige gevolgschade van persoonlijke, materiële of financiële aard.

1 TOEPASSINGSGEBIED

De Sky-Line Secure Rolsteiger is een lichtgewicht verrolbare steiger. De rolsteiger is ontworpen voor het verrichten van diverse lichte en overwegend staande werkzaamheden waarbij een stabiele, sterke en veilige werkvloer is vereist. De rolsteiger is geschikt voor zowel binnen- als buitenwerkzaamheden aan gevel en plafond en ideaal voor onderhoud-, installatie- en bouwwerkzaamheden. De rolsteiger is niet bedoeld om te worden gebruikt als trappentoren om toegang te verschaffen tot andere constructies.

De rolsteiger is gemaakt van geprefabriceerde elementen die modulair te monteren zijn en maakt deel uit van een breed pakket aluminium steigervarianten. De rolsteiger is leverbaar in de breedte maten 0,75 en 1,35 m en in de lengtes 2,50 en 3,05 m. De brede 1,35 m steiger is op te bouwen tot een maximale vloerhoogte van 12,2 m binnen en 8,2 m buiten. De smalle 0,75 m steiger is op te bouwen tot een maximale vloerhoogte van 8,2 m binnen en 6,2 m buiten. De term 'binnen' betekent dat de rolsteiger niet aan wind wordt blootgesteld.

De Sky-Line Secure Rolsteiger voldoet aan de Nederlandse norm NEN-EN 1004. De gebruikershandleiding voldoet aan de NEN-EN 1298.

De rolsteiger is te gebruiken voor een werkbelasting van 2,0 kN/m² (klasse 3) met een maximale belasting van 350 kg per werkvloer uitgaande van een gelijkmatig verdeelde belasting. Maximale horizontale belasting is 30 kg. Voor andere, zwaardere en complexere toepassingen zijn speciale steigers leverbaar.





2 SKY-LINE SECURE ROLSTEIGERS





2.1 Type omschrijving 75 en 135

Sky-Line Secure aluminium Rolsteiger 75 (smal)		
Standaard basisafmetingen (breedte x lengte)	0,75 x	2,50 m / 3,05 m
Maximale vloerhoogte vrijstaand binnen	8,20	m
Maximale vloerhoogte vrijstaand buiten	6,20	m
Rustplatform vereist minimaal elke	2,00	m
Stabilisatoren gebruiken v.a. platformhoogte	2,20	m
Maximaal toelaatbare belasting per werkvloer	350	kg (2,0 kN/m ² klasse 3)
Sportafstand	280	Mm
Diameter wiel	200	Mm

Sky-Line Secure aluminium Rolsteiger 135 (breed)		
Standaard basisafmetingen (breedte x lengte)	1,35 x	2,50 m / 3,05 m
Maximale vloerhoogte vrijstaand binnen	12,20	m
Maximale vloerhoogte vrijstaand buiten	8,20	m
Rustplatform vereist minimaal elke	2,00	m
Stabilisatoren gebruiken v.a. platformhoogte	2,50	m
Maximaal toelaatbare belasting per werkvloer	350	kg (2,0 kN/m ² klasse 3)
Sportafstand	280	mm
Diameter wiel	200	mm

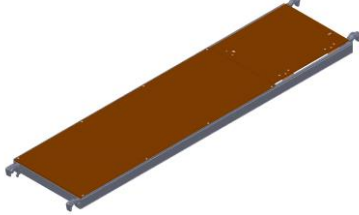
2.2 Onderdelen

Art.nr.	Omschrijving	Gewicht (kg)	Afmeting (m, lxb)	Afbeelding
1310070	Sky-Line Secure Opbouwframe 135-7	12	2,10x1,35	
1310040	Sky-Line Secure Opbouwframe 135-4	7,5	1,35x1,35	
1300070	Sky-Line Secure Opbouwframe 75-7	9	2,10x0,75	
1300040	Sky-Line Secure Opbouwframe 75-4	6	1,35x0,75	
130100	Sky-Line Wiel 200mm met spindel	7,3	0,70x0,98	

Art.nr.	Omschrijving	Gewicht (kg)	Afmeting (m, lxb)	Afbeelding
130250 130305	Sky-Line Platform met luik L=2,50m L=3,05m	18,0 21,0	2,60x0,60 3,15x0,60	
130085 130086	Sky-Secure leuning L=2,50m L=3,05m	8,6 9,0	2,65x0,12 3,20x0,12	
130106 130108	Sky-Line Horizontaal schoor L=2,50m L=3,05m	2,5 2,8	2,60x0,06 3,15x0,06	
1301400	Sky-Line Stabilisator	3,9	2,20x0,13	
136253 136305 137253 137305	Sky-Line Kantplank L=75x250 L=75x305 L=135x250 L=135x305	7,5 9,0 8,5 10,0	2,50x0,75 3,05x0,75 2,50x1,35 3,05x1,35	

2.3 Onderdelenlijst

SKY-LINE SECURE ROLSTEIGER 75 (smal)

Werkhoogte in m	4	5	6	7	8	9	10
Stahoogte in m	2,2	3,2	4,2	5,2	6,2	7,2	8,2*
Opbouwframe 75-7	2	4	4	6	6	8	8
Opbouwframe 75-4	2	-	2	-	2	-	2
Wiel Ø 200 mm met spindel	4	4	4	4	4	4	4
Platform 250/305 met luik	1	2	2	3	3	4	4
Sky-Secure leuning 250/305	4	4	6	6	8	8	10
Horizontaalschoor 250/305	2	2	2	2	2	2	2
Driehoekstabilisator	4	4	4	4	4	4	4
Kantplank 75x250/305	1**	1**	1**	1**	1**	1**	1**

* Uitsluitend te gebruiken in situaties waar de rolsteiger niet aan wind wordt blootgesteld, anders dient de steiger te worden verankerd.

** Indien op meerdere vloeren wordt gewerkt zijn meerdere kantplanken noodzakelijk

SKY-LINE SECURE ROLSTEIGER 135 (breed)

Werkhoogte in m	4	5	6	7	8	9	10	11	12	13	14
Stahoogte in m	2,2	3,2	4,2	5,2	6,2	7,2	8,2	9,2*	10,2*	11,2*	12,2*
Opbouwframe 135-7	2	4	4	6	6	8	8	10	10	12	12
Opbouwframe 135-4	2	-	2	-	2	-	2	-	2	-	2
Wiel Ø 200 mm met spindel	4	4	4	4	4	4	4	4	4	4	4
Platform 250/305 met luik	1	2	2	3	3	4	4	5	5	6	6
Sky-Secure leuning 250/305	4	4	6	6	8	8	10	10	12	12	14
Horizontaalschoor 250/305	2	2	2	2	2	2	2	2	2	2	2
Driehoekstabilisator	-	4	4	4	4	4	4	4	4	4	4
Kantplank 75x250/305	1**	1**	1**	1**	1**	1**	1**	1**	1**	1**	1**

* Uitsluitend te gebruiken in situaties waar de rolsteiger niet aan wind wordt blootgesteld, anders dient de steiger te worden verankerd.

** Indien op meerdere vloeren wordt gewerkt zijn meerdere kantplanken noodzakelijk

2.4 Plaatsing werkvloeren en tussenvloeren

Hieronder staan mogelijkheden voor de opbouw van steigers met een veilige toegang tot de werk- en rustvloeren. De verticale afstand tussen 2 vloeren mag maximaal 2 meter zijn. Om het valgevaarte te minimaliseren mag er enkel via de voorgeschreven opbouwmethode gewerkt te worden.

Een werkvloer moet voorzien zijn van twee Sky-Secure leuning en een klantplank rondom. Een rustvloer moet eveneens voorzien zijn van twee Sky-Secure leuning, echter hoeft hier geen kantplank gemonteerd te worden. Indien de afstand tot de gevel niet meer bedraagt dan 15 cm mogen de Sky-Secure leuning aan de binnenzijde van de steiger naar de buitenzijde van de steiger verplaatst worden, zodat de gevel vrij van leuningwerk is.

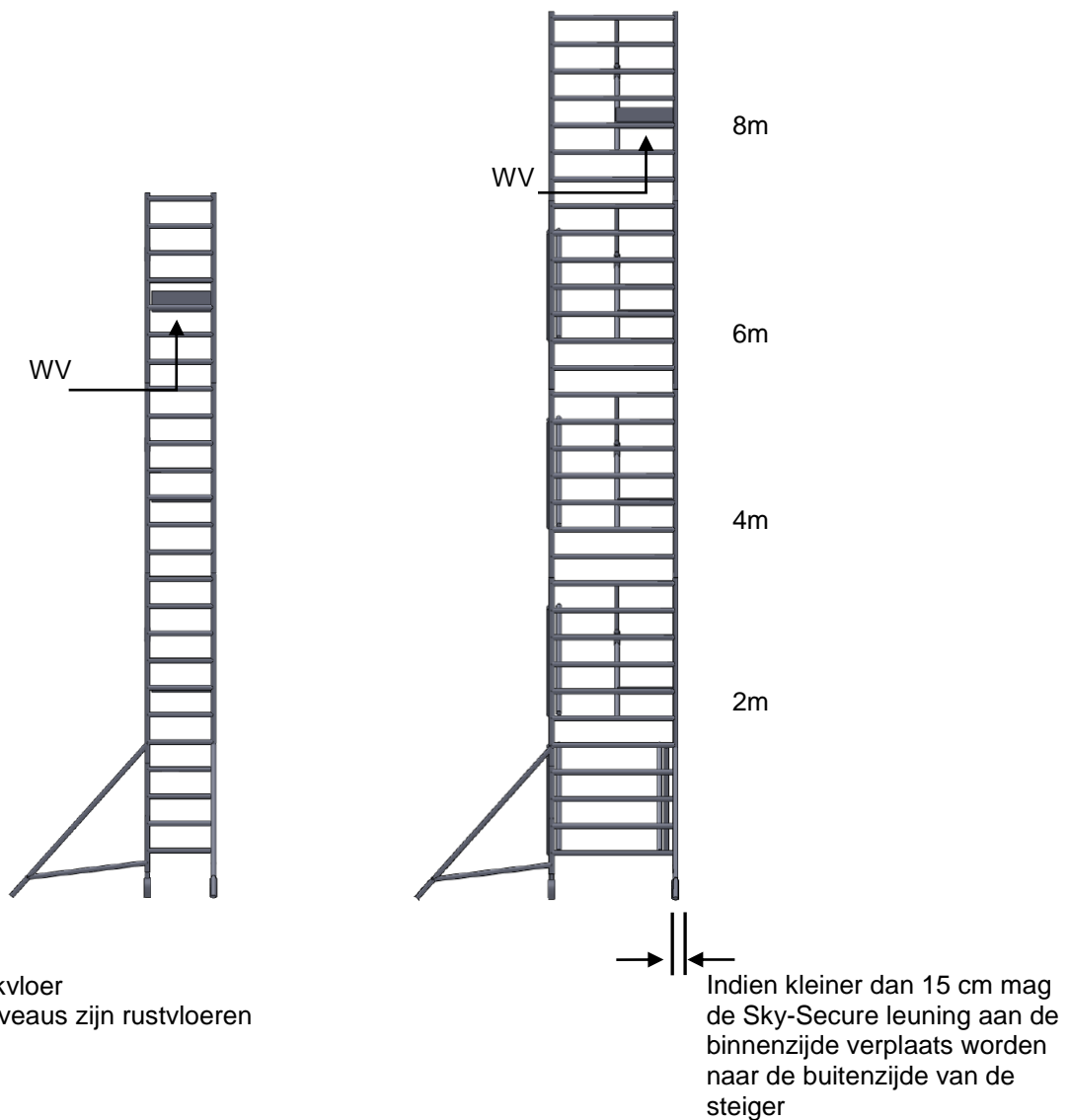

2.5 Samenstelling brede en smalle rolsteiger

De Sky-Secure leuningen zorgen voor de stijfheid van de rolsteigerconstructie en dienen conform onderstaande opbouwvoorschriften te worden geplaatst. De 2 leuning in de basis mogen ook vervangen worden door 4 diagonalen die als een dubbel kruis geplaatst worden.

De Sky-Secure leuningen worden tussen de staanders geplaatst. De klauw klemt daarbij om de staander. Bij een brede (135) steiger mogen de Sky-Secure leuningen ook in het midden van de steiger, op de borging op de sport, geplaatst worden als men een enkele (werk)vloer toepast. Dit komt dan overeen met de bouw van een smalle rolsteiger waar de Sky-Secure leuningen altijd langs de platformen geplaatst worden

Brede rolsteiger 135 Met enkele rustvloeren en dubbele werkvloer

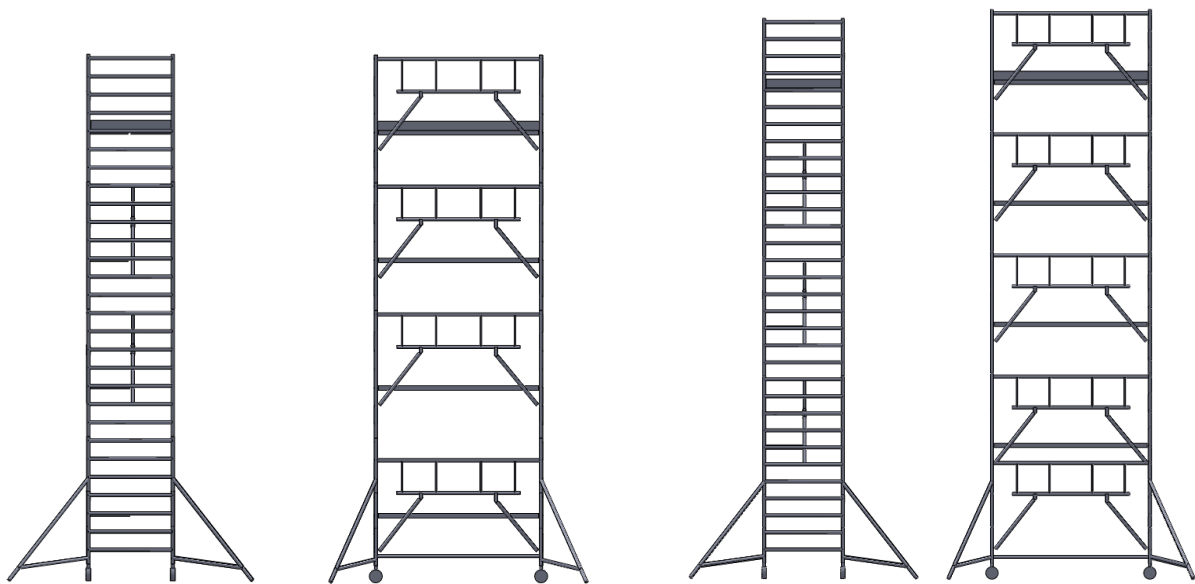

Oneven vloerhoogte
(3, 5, 7, 9, 11 m)

Even vloerhoogte
(2, 4, 6, 8, 10, 12 m)

Smalle rolsteiger 75 Met enkele rustvloeren en dubbele werkvloer

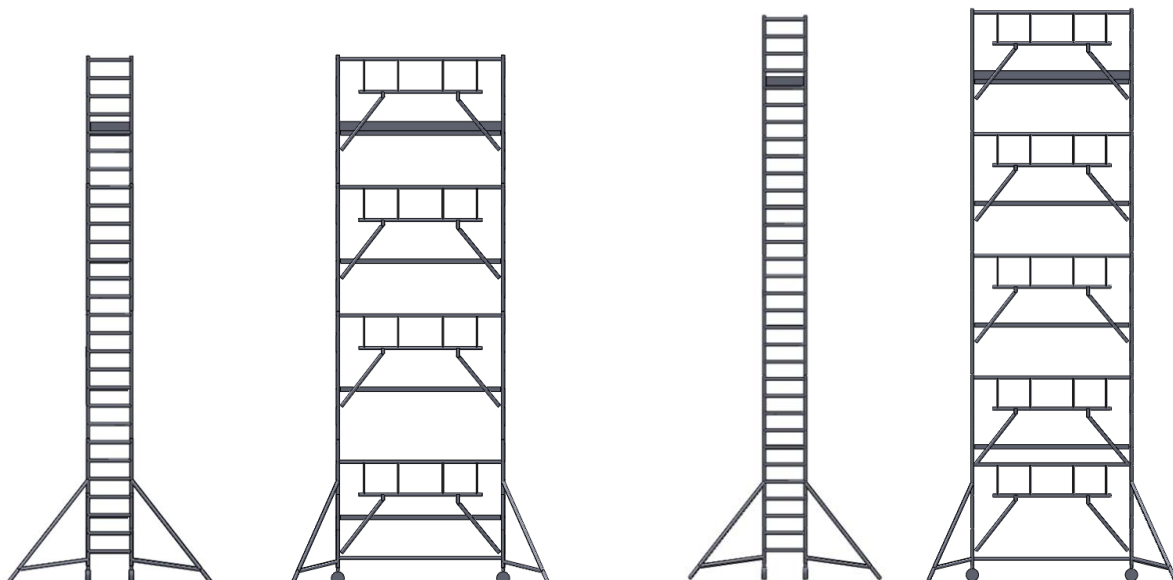

3 VEILIGHEIDSINSTRUCTIES

Lees vóór aanvang van de werkzaamheden altijd eerst onderstaande veiligheidsinstructies en volg alle aanwijzingen strikt op. Wanneer de steiger verkeerd wordt opgebouwd en/of gebruikt kunnen gevaarlijke situaties ontstaan die tot ongelukken en zware verwondingen kunnen leiden.

- (De-)monteer de steiger met minimaal 2 personen, die deskundig zijn en in goede lichamelijke en geestelijke conditie verkeren.
- Gebruik werkhandschoenen, veiligheidschoenen en veiligheidshelm.
- Controleer of alle onderdelen aanwezig zijn en in goede staat verkeren. Gebruik geen beschadigde of verkeerde onderdelen. Gebruik uitsluitend originele Sky-Secure rolsteiger onderdelen.
- Plaats de steiger met de stabilisatoren uitsluitend op een voldoende horizontale, vlakke, stevige en draagkrachtige ondergrond, welke de gezamenlijke massa van steiger plus belasting kan dragen. Maak eventueel bij zachte ondergrond gebruik van rijplaten of U-profielen.
- Zorg dat de steiger geen obstakel vormt voor verkeer en/of passanten en zorg voor een goede afzetting en/of markering.
- Zorg dat tijdens het gebruik en verrollen van de steiger geen gevaarlijke situaties kunnen ontstaan door bijvoorbeeld automatisch uitklappende zonneschermen en/of opengangende deuren en/of ramen en bovengrondse elektrakabels.
- Zet het werkgebied af voor passanten en verkeer.
- Werk niet met de steiger indien de windkracht groter is dan 6 Beaufort.
- Veranker de steiger indien noodzakelijk en daar waar mogelijk. Lees paragraaf 4.12 voor meer informatie over verankeringen.
- Veranker de steiger altijd bij gebruik van overkappingen, zeilen of reclame borden. Verwijder deze windvangere bij windkracht 6 Beaufort of groter.
- Gebruik de steiger niet op plaatsen waar gevaar is voor beschadigingen door corrosieve of andere schadelijke omgevingsinvloeden.
- Zorg dat geen gevaar voor vallen van hoogte ontstaat. Boven 2,5 m hoogte moeten alle werkvloeren rondom zijn voorzien van een leuning op 1 m hoogte en kantplanken. Alle rustvloeren dienen minimaal te zijn voorzien van een leuning met 1 m hoogte. Indien de afstand van de vloer tot de gevel 15 cm of minder is mogen de Sky-Secure leuningen aan de gevelzijde worden verplaatst naar de buitenzijde van de steiger.
- Plaats géén ladders, trappen, kisten of andere hulpmiddelen op de steiger om extra hoogte te verkrijgen.
- Maak geen overbrugging tussen de steiger en een ander object.
- De rolsteiger is een werkplatform en is niet bestemd als toegangsmiddel tot een gebouw.
- Neem tijdens het beklimmen geen materiaal met de hand mee naar boven. Hijs de benodigde materialen met een touw handmatig omhoog.
- Breng de stabiliteit en sterkte van de steiger niet in gevaar. Gebruik geen mechanische hijsinrichtingen op of aan de steiger.
- Beklim de steiger uitsluitend aan de binnenzijde.
- Zorg dat de steiger bij afwezigheid niet door onbevoegden kan worden gebruikt.

4 Montage en demontage

Lees voor aanvang van de (de)montagewerkzaamheden eerst de veiligheidsinstructies in hoofdstuk 3. Bepaal eerst de gewenste werkhoogte. Platform-/ stahoogte is ca. 1,8 m lager dan de werkhoogte. Zie paragraaf 2.3 voor de benodigde onderdelen. Monteer de onderdelen in de aangegeven volgorde.

Er is geen gereedschap nodig voor het verbinden van de losse onderdelen van de rolsteiger. Gebruik van een waterpas is aan te bevelen. Een touw om materialen handmatig omhoog te hijsen is boven de 4 m vloerhoogte noodzakelijk.

4.1 Montage brede 135 rolsteiger

In onderstaand montagevoorschrift wordt uitgegaan van de situatie waar de platforms op even hoogtes (2, 4, 6, 8 m) worden gelegd. Wanneer de platformen op oneven hoogtes (3, 5, 7 m) worden gelegd dienen de Secure leuningens anders geplaatst te worden. Zie voor meer informatie paragraaf 2.5.

1. Zet de wielen op de rem en draai de stelmoer op +/- 10 cm hoogte vanaf het wiel.
2. Verwijder bij twee 135-4 opbouwframes¹ de borgpennen en klik deze aan de buitenzijde van het frame. Steek in iedere staander een wiel.



3. Zet het opbouwframe rechtop en plaats een horizontaal schoor aan beide zijde op de staander aan de buitenzijde van het frame. Plaats de schoor zo dicht mogelijk tegen de onderste sport, zodat er ruimte over is voor het bevestigen van de stabilisator.

Let op: plaats de horizontaal schoren niet op de sporten maar op de staander van het frame, van buiten naar binnen.

4. Zet het andere opbouwframe rechtop en bevestig de vrije uiteinden van de horizontaal schoren op bovenstaande wijze aan de staanders.

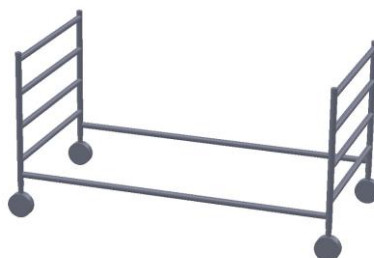

¹ Indien de platformen op oneven hoogtes (3, 5, 7 m) worden gelegd, dient het onderste opbouwframe 135-7 te zijn.

5. Plaats voordat u verder gaat met de montage deze basisconstructie recht en horizontaal.
Let op: Zorg dat de opbouwframes loodrecht en recht tegenover elkaar staan. Zodat het grondvlak een rechthoek vormt en de frames op gelijke hoogte zijn ingesteld. Hierbij dienen de sporten van beide frames parallel ten opzichte van elkaar te lopen. De opbouwframes zijn in hoogte te stellen door de stelmoer op de wielstaander naar boven of naar beneden te draaien. Voor een nauwkeurige afstelling is een waterpas te gebruiken. Zie ook paragraaf 4.7.
6. Plaats op beide 135-4 opbouwframes een 135-7 opbouwframe Houd bij het plaatsen het opbouwframe iets schuin tegen de pasbussen en duw deze vervolgens in verticale positie op de pasbussen. Borg het frame door middel van de borgpennen. Haal de borgpen uit het bovenste 'parkeer gat' en steek deze in het onderste 'borg gat'.



7. Plaats 2 Secure leuningen aan de binnenzijde van de steiger. Bevestig de Secure leuningen op de sport van het frame ongeveer 10 cm van de staander, zodat er ruimte blijft om de leuning er boven te plaatsen. Plaats de Secure leuningen hierbij op de 6^e sport van onderen en klap de schoren uit om deze te kunnen bevestigen aan de onderste sport van het 135-4 opbouwframe. Controleer vervolgens of de Secure leuningen netjes vertikaal en 10 cm van de staander geplaatst zijn, corrigeer dit waar nodig.
Let op: indien het vastzetten van de diagonaal schoren moeilijk gaat, dan staan de opbouwframes waarschijnlijk niet recht ten opzichte van elkaar en staat de steiger scheef. Corrigeer dit alvorens verder te gaan.



8. Monteer voordat u verder gaat met opbouwen de stabilisatoren op de hoeken van de rolsteiger. Plaats de bovenste koppeling van de stabilisator tussen de 5^e en 6^e sport van

onderen en de onderste koppeling zo laag mogelijk op staander net boven de verstevigingsring. Lees paragraaf 4.10 voor meer informatie over de juiste positie van de stabilisatoren.

9. Plaats vervolgens één Secure leuning aan de buitenzijde van het frame en één Secure leuning in het midden van frame. Gebruik voor de plaatsing van de Secure leuning de diagonaal schoren om de leuning op hoogte te brengen.
Plaats bij de leuning aan de buitenzijde van de steiger de kauwen van de bovenste leuningbuis op de bovenste sport en om de staander. Plaats de klauw van de diagonaal schoren vervolgens 5 sporten lager om de staander.
Plaats de 2^e leuning in het midden van het frame. Zorg ervoor dat de klauwen van de bovenste leuningbuis over het nokje op de bovenste sport zijn geplaatst. Klik de klauwen van de diagonalen 5 sporten lager vast.



10. Plaats een platform met luik tussen de 2 leuningen op de eerste sport boven klauwen van de diagonalen. Controleer of de borging tegen het opwaaien van het platform netjes om de sport is geschoven.



11. Beklim het bovenste platform en plaats de twee 135-7 opbouwframes op de aanwezige opbouwframes. Houd bij het plaatsen het opbouwframe iets schuin tegen de pasbussen en duw deze vervolgens in verticale positie op de pasbussen. Borg het frame door middel van de borgpennen. Haal de borgpen uit het bovenste 'parkeer gat' en steek deze in het onderste 'borg gat'.



12. Plaats 2 Secure leuningen aan beide zijde tussen de bovenste opbouwframes. Zie voor de plaatsing van de Secure leuningen stap 9.

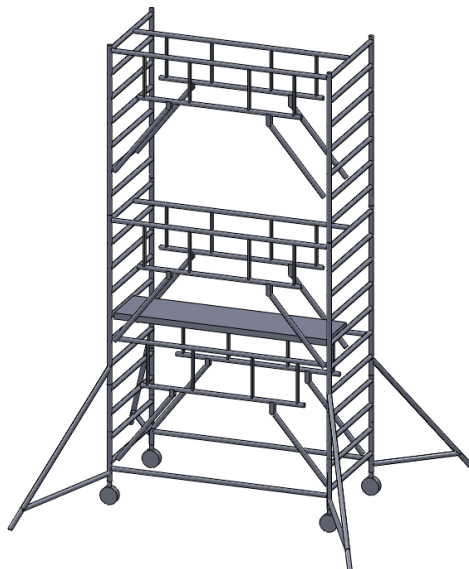

13. Plaats een platform met luik tussen de 2 leuningen op de 1^e sport boven de klauwen van de diagonalen. Controleer of de borging tegen het opwaaien van het platform netjes om de sport geschoven is.

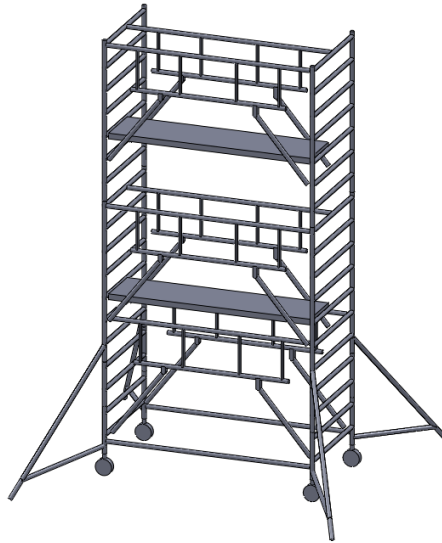

14. Monteer de steiger verder tot de gewenste hoogte is bereikt. Plaats bij iedere volgende slag 2 opbouwframes, 2 Secure leuningen en 1 platform met luik op dezelfde wijze als in de stappen 11 - 13 is aangegeven.

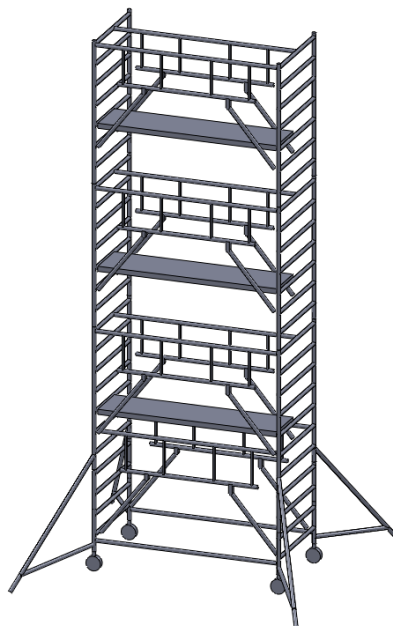

15. Leg na het bereiken van de gewenste hoogte en na het plaatsen van de laatste twee opbouwframes met twee Secure leuningen, 1 of 2 platforms (1x met luik en indien dubbel gewenst dan nog een extra platform zonder luik) naast elkaar op de 1^e sport boven de klauwen van de diagonalen. Zorg ervoor dat de scharnieren van het platform met luik aan de buitenzijde van de steiger zitten.

16. Plaats als laatste de kantplank set. Controleer of de kantplank netjes om de vloeren heen valt.

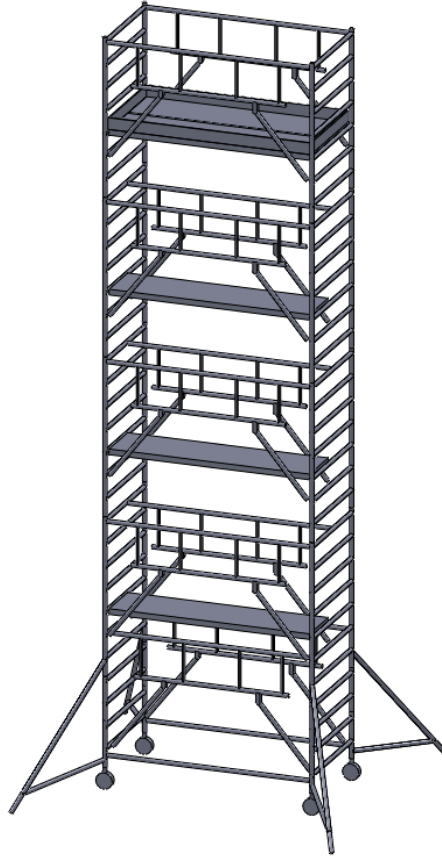

17. Controleer of de steiger op de juiste wijze is opgebouwd aan de hand van de controlelijst zoals weergegeven in hoofdstuk 6. Indien alle punten positief zijn beantwoord is de steiger gereed voor gebruik.

4.2 Montage smalle 75 rolsteiger

In onderstaand montagevoorschrift wordt uitgegaan van de situatie waar de platforms op even hoogtes (2, 4, 6, 8 m) worden gelegd. Wanneer de platformen op oneven hoogtes (3, 5, 7 m) worden gelegd dienen de Secure leuningens anders geplaatst te worden. Zie voor meer informatie paragraaf 2.5.

Evenals de brede rolsteiger wordt een smalle rolsteiger opgebouwd met twee Sky-Secure leuningens per slag. De Sky-Secure leuningens worden nu echter uitsluitend aan de buitenzijde tegen de staanders van het opbouwframe geplaatst.

1. Zet de wielen op de rem en draai de stelmoer op +/- 10 cm hoogte vanaf het wiel.
2. Verwijder bij twee 75-4 opbouwframes de borgpennen en klik deze aan de buitenzijde van het frame. Steek in iedere staander een wiel.



3. Zet het opbouwframe rechtop en plaats een horizontaal schoor aan beide zijde op de staander aan de buitenzijde van het frame. Plaats de schoor zo dicht mogelijk tegen de onderste sport, zodat er ruimte over is voor het bevestigen van de stabilisator.
Let op: plaats de horizontaal schoren niet op de sporten maar op de staander van het frame, van buiten naar binnen.
4. Zet het andere opbouwframe rechtop en bevestig de vrije uiteinden van de horizontaal schoren op bovenstaande wijze aan de staanders.

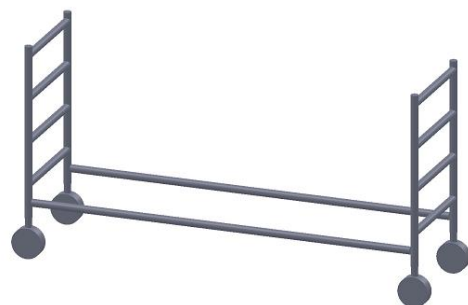

5. Plaats voordat u verder gaat met de montage deze basisconstructie recht en horizontaal.
Let op: Zorg dat de opbouwframes loodrecht en recht tegenover elkaar staan. Zodat het grondvlak een rechthoek vormt en de frames op gelijke hoogte zijn ingesteld. Hierbij dienen de sporten van beide frames parallel ten opzichte van elkaar te lopen. De opbouwframes zijn in hoogte te stellen

door de stelmoer op de wielstaander naar boven of naar beneden te draaien. Voor een nauwkeurige afstelling is een waterpas te gebruiken. Zie ook paragraaf 4.7.

6. Plaats op beide 75-4 opbouwframes een 75-7 opbouwframe. Houd bij het plaatsen het opbouwframe iets schuin tegen de pasbussen en duw deze vervolgens in verticale positie op de pasbussen. Borg het frame door middel van de borgpennen. Haal de borgpen uit het bovenste 'parkeer gat' en steek deze in het onderste 'borg gat'.
7. Plaats 2 Secure leuning van binnenuit de steiger op de bovenste sport. Gebruik voor de plaatsing van de Secure leuning de diagonaal schoren om de leuning op hoogte te brengen.
Plaats eerst de kauwen van de bovenste leuningbuis op de bovenste sport en om de staander. Plaats vervolgens de klauw van de diagonaal schoren vervolgens 5 sporten lager om de staander.
Plaats de 2^e leuning op dezelfde manier aan de andere zijde.
Let op: indien het vastzetten van de diagonaal schoren moeilijk gaat, dan staan de opbouwframes waarschijnlijk niet recht ten opzichte van elkaar en staat de steiger scheef. Corrigeer dit alvorens verder te gaan.

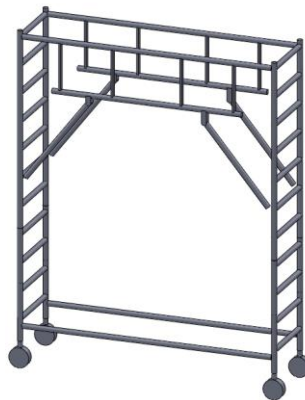

8. Monteer voordat u verder gaat met opbouwen de stabilisatoren aan de buitenzijde van de rolsteiger. Plaats de bovenste koppeling van de stabilisator tussen de 5^e en 6^e sport van onderen en de onderste koppeling zo laag mogelijk op staander net boven de verstevigingsring. Lees paragraaf 4.10 voor meer informatie over de juiste positie van de stabilisatoren.



9. Plaats een platform met luik tussen de 2 leuningingen op de eerste sport boven de klauwen van de diagonalen. Controleer de borging tegen opwaaien van het platform of deze netjes om de sport geschoven is.



10. Plaats vervolgens 2 Secure leuningingen aan de buitenzijde in de basis van de steiger. Plaats de Secure leuning op de sport tegen de klauw van de leuning er boven. Klap de schoren uit en bevestig deze 5 sporten lager om de sportbuis en de staander.



11. Plaats de twee volgende 75-7 opbouwframes op de aanwezige opbouwframes. Houd het opbouwframe iets schuin bij het plaatsen op de pasbus. Borg het frame door middel van de borgpennen. Haal de borgpen uit het bovenste 'parkeer gat' en steek deze in het onderste 'borg gat'.



12. Plaats twee Secure leuningen aan weerszijde tussen de bovenste opbouwframes. Plaats de Secure leuningen op de bovenste sport en monteer de klauw van de diagonaalschoren 5 sporten lager op de sportbuis en om de staander.



13. Plaats een platform met luik tussen de leuningen op de 1^e sport boven de klauwen van de diagonalen. Controleer of de borging tegen opwaaien van het platform netjes om de sport geschoven is.



14. Monteer de steiger verder tot de gewenste hoogte is bereikt. Plaats bij iedere volgende slag 2 opbouwframes, 2 Secure leuningen en 1 platform met luik op dezelfde wijze als in de stappen 11 - 13 is aangegeven.

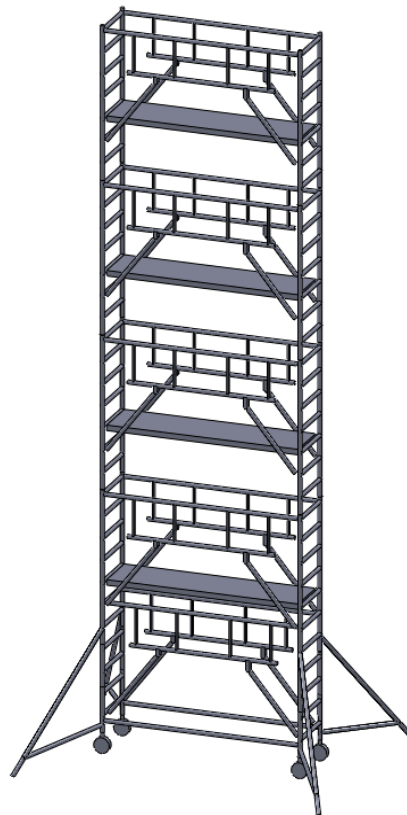

15. Plaats als laatste de kantplank set. Controleer of de kantplank netjes om de vloeren heen valt.

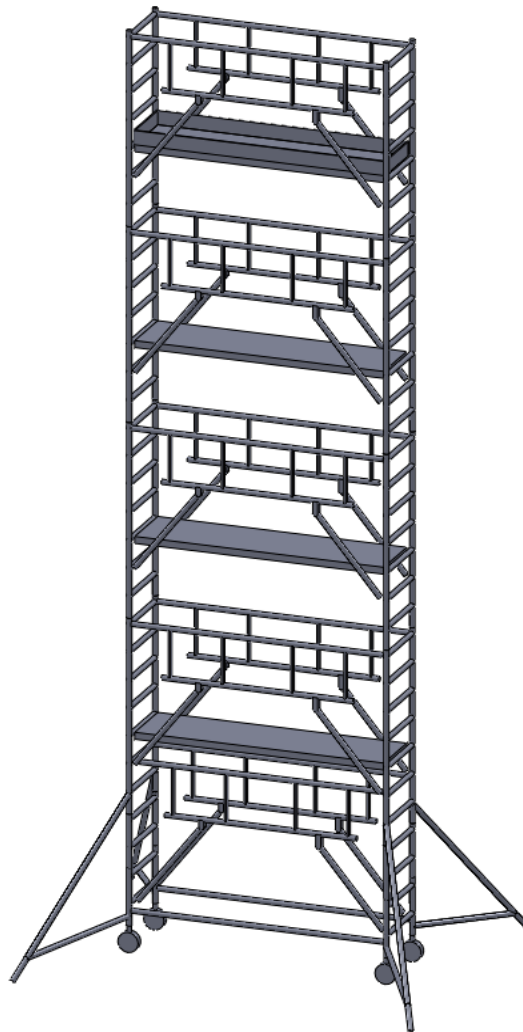

16. Controleer of de steiger op de juiste wijze is opgebouwd aan de hand van de controlelijst zoals weergegeven in hoofdstuk 6. Indien alle punten positief zijn beantwoord is de steiger gereed voor gebruik.

4.3 Demontage

Voor een veilige demontage van de rolsteiger dienen de beschreven montagehandelingen in paragraaf 4.1 en 4.2 in omgekeerde volgorde te worden uitgevoerd. Controleer voor aanvang van de demontage of de rolsteiger nog loodrecht staat. Demonteer de rolsteiger van boven naar beneden.

Let op: gooi niet met onderdelen. Laat de onderdelen door middel van een touw naar beneden zakken of geef ze bij meerdere personen aan elkaar door.

4.4 Opbouwframe

Een opbouwframe bestaat uit 2 staanders met daartussen een aantal sporten. De sporten zijn aan de bovenzijde voorzien van een anti-slipprofiel en de afstand tussen de sporten is 28 cm. Hierdoor mogen de opbouwframes gebruikt worden om de rolsteiger aan de binnenzijde te beklimmen. De opbouwframes zijn beschikbaar in twee verschillende standaard hoogtes. Het 7-sports frame is ca. 2 m hoog en het 4-sports frame is ca. 1 m hoog.

4.5 Borgpennen

In iedere staander van het opbouwframe bevinden zich 2 dwarsgaten. Het bovenste gat is bedoeld als 'parkeergat' voor de borgpen tijdens transport en opslag. Het onderste 'borggat' is bedoeld om het opbouwframe door middel van de borgpen op een ander opbouwframe te borgen. De borgpen wordt hierbij van het bovenste 'parkeergat' naar het onderste 'borggat' verplaatst. De borgpen steekt door de staander en pasbus waardoor deze beide frames aan elkaar verbindt.

4.6 Horizontaal schoren

Schoren hebben aan beide uiteinden een schoorklauw waarmee de schoor aan de staander van het opbouwframe kan worden bevestigd. De schoorklauw heeft een pal vergrendeling die in rusttoestand gesloten is. Beweeg de pal naar achteren om de schoorklauw te ontgrendelen en aan het frame te bevestigen dan wel te verwijderen.

4.7 Secure leuning

De Secure leuning is aan de bovenzijde voorzien van een open schoorklauw. De diagonalen van de Secure leuning zijn voorzien van een schoorklauw met een pal vergrendeling, die in rusttoestand gesloten is. Beweeg de pal naar achteren om de schoorklauw te ontgrendelen en aan het frame te bevestigen dan wel te verwijderen. Plaats de Secure leuning altijd met de klauw om staander van een opbouwframe of met de bovenste klauwen over de nokken in het midden van de sport op het frame.

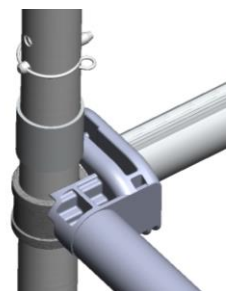

4.8 Wiel met spindel

Ieder wiel heeft een wielstaander met stelmoer waarmee de steiger in hoogte kan worden gesteld. Door middel van de verdraaien van de stelmoer is de spindel in hoogte te verstellen. Hierdoor kunnen oneffenheden in de grond worden opgevangen en is de rolsteiger waterpas en goed verticaal te plaatsen. Draai de spindel echter niet hoger op dan strikt noodzakelijk voor

het uitlijnen van de steiger. Bij voorkeur niet meer als 10 cm uitspindelen. De wielstaander borgt zichzelf in het frame door de veer aan de bovenzijde van de staander.

Het wiel is door het rempedaal met de rode kleur te vergrendelen. Door het rempedaal naar beneden te drukken verplaatst het wiel zich recht onder de steiger. Daarbij wordt het wiel zowel in draairichting als in zwenkrichting geblokkeerd. Het wiel is door het ontgrendelpedaal met de blauwe kleur te ontgrendelen.

Let op: haal het wiel alleen van de rem als u de steiger wilt verrollen.

4.9 Verticaal uitlijnen van de steiger

Om de steiger goed te kunnen opbouwen dient de basis van de steiger waterpas te staan. Een goed verticaal geplaatste steiger is eenvoudiger op te bouwen en is bovendien veiliger in gebruik. Maak bij het verticaal uitlijnen van de steiger bij voorkeur gebruik van een waterpas. Plaats de waterpas daarvoor in verschillende richtingen op een staander van het frame, op een sport en op het platform.

Let op: een steiger die niet recht staat opgebouwd staat minder stabiel en levert gevaar op voor vallen. Maximale toegestane scheefstand 1% (is 1 cm uitwijking per meter).

4.10 Stabilisatoren

Stabilisatoren worden gebruikt om de basis van de rolsteiger te vergroten en daarmee de stabiliteit te verhogen. Gebruik altijd 4 stabilisatoren ook tijdens het verrollen van de steiger. Indien dit niet mogelijk is, dient de rolsteiger tot de basis te worden afgebroken en op de nieuwe locatie weer te worden opgebouwd.

Monteer een stabilisator op elke hoek van de steiger. Plaats deze bij vrijstaand gebruik onder een hoek van maximaal 30 graden t.o.v. het opbouwframe. Bij gebruik langs een gevel worden de stabilisatoren aan de gevelzijde parallel aan de gevel geplaatst en worden de stabilisatoren aan de buitenzijde van de steiger haaks op de gevel geplaatst.

Bevestig de bovenste koppeling tussen de 5e en 6e sport aan de staander. Monteer de koppeling van de onderste verbindingbuis zo laag mogelijk bij het wiel net boven de verstevigingsring. De vleugelmoeren op de koppelingen dienen voor een goede bevestiging met handkracht te worden aangedraaid.

Zorg dat de stabilisator op een stabiele ondergrond staat en niet kan wegzakken. Gebruik bij een zachte ondergrond ter ondersteuning een plaat hout van minimaal 30x30 cm.

Laat de stabilisator met een lichte druk met de dop op de grond rusten. Stel de hoogte in door de bovenste koppeling langs de staander naar boven of beneden te verschuiven. Gebruik de onderste koppeling op de stabilisator buis uitsluitend voor het afstellen wanneer de koppeling op de staander onvoldoende bereik heeft. Plaats deze koppeling echter nooit hoger op de buis dan de onderkant van de rood/witte markering sticker.

4.11 Windhaak aan platform

Ieder platform is voorzien van een borging die voorkomt dat het platform op kan waaien door de wind. Deze borging is uitgevoerd met een zelfborgende haak. Bij het demonteren van het platform dient deze haak handmatig te worden opgelicht, waarna het platform van de sport getild kan worden.

4.12 Verankeringen

Verankeringen maken de steiger stabiel. Ze zijn vereist wanneer een steiger wordt voorzien van een overkapping of andere windvangers, zoals een reclame zeil.

Veranker met vaste koppelingen aan beide opbouwframes (aan staander of sport). Gebruik alleen koppelingen die geschikt zijn voor aluminium buizen met diameter 50 mm en de buis niet beschadigen. Verankeringen dienen een stevige en starre verbinding te maken tussen steiger en gevel. De constructie of het gebouw moet geschikt zijn om de krachten op te kunnen vangen. Veranker uitsluitend op daarvoor geschikte plaatsen aan een constructie of gebouw en bij voorkeur in de volle steen.

Let op: een steiger vastzetten met een touw wordt niet gezien als verankering, maar kan uiteraard wel een positief effect hebben op de stabiliteit van de steiger.

5 VERPLAATSEN

- Verrol de steiger met minimaal 2 personen.
- Verrol geen steiger bij een windkracht groter dan 4 Beaufort.
- Verrol geen steigers die hoger zijn dan de maximaal voorgeschreven vloerhoogte. Demonteer een hogere steiger eerst tot deze hoogte alvorens de steiger te verrollen.
- Verrol de steiger over de langste richting van de steiger. Verrol met handkracht waarbij de kracht zoveel mogelijk aan de basis van de steiger moet worden uitgeoefend. Verrol hierbij de steiger behoedzaam en met langzame loopsnelheid.
- Verrol de steiger uitsluitend over horizontale, vlakke, stevige en draagkrachtige oppervlakken. Pas op voor gaten, hellende vlakken, stoepanden en obstakels op de grond en in de lucht.
- Tijdens het verrijden mogen geen personen of materialen op de steiger aanwezig zijn.
- Haal vóór het verrollen de steunpunten van de stabilisatoren zo weinig mogelijk (enkele centimeters) van de grond.
- Ontgrendel de rem van de wielen en verrol de steiger met beleid.
- Vergrendel direct na het verrollen de wielen.
- Plaats de steiger na het verrollen opnieuw waterpas. Zet de stabilisatoren op de grond en veranker de steiger indien nodig.
- Controleer vóór ieder gebruik de steiger aan de hand van de “controlelijst”.

6 Controlelijst

Onderstaande controlelijst dient na opbouwen én voor ieder gebruik van de steiger te worden ingevuld.

Daar waar 'NEE' is geantwoord dienen passende corrigerende maatregelen te worden genomen alvorens de steiger in gebruik te nemen.

Heeft u zich ervan overtuigd dat :		JA	NEE	N.V.T.
1	Deze steiger de juiste is voor de uit te voeren werkzaamheden			
2	De steiger en stabilisatoren, op een voldoende horizontale, vlakke en draagkrachtige ondergrond staan			
3	De steiger geen gevaar oplevert voor verkeer en/of passanten			
4	Er geen gevaarlijke situaties kunnen ontstaan door obstakels op of boven de grond (<i>denk aan bijv. automatische uitklappende zonnenschermen en/of opengaande deuren of ramen en/of bovengrondse elektrakabels</i>)			
5	Er geen beschadigde of ondeugdelijke onderdelen gebruikt zijn			
6	De wielen goed gemonteerd zijn en op de rem gezet zijn			
7	De steiger goed verticaal geplaatst is			
8	De frames d.m.v. borgpennen onderling zijn geborgd			
9	De horizontaal schoren en Sky-Secure frame's op de juiste positie zijn geplaatst			
10	De windhaak van de platforms goed functioneert			
11	Er minimaal om de 2 m een rustvloer aanwezig is met voldoende hoog leuningwerk			
13	De werkvloeren voorzien zijn van voldoende hoog leuningwerk en kantplanken			
14	De stabilisatoren aanwezig zijn en onder de juiste hoek zijn gemonteerd			
16	De steigeroverkapping of afscherming goed gemonteerd is en de verankering is aangebracht			
17	De maximale hoogte van de steiger niet overschreden is			
18	De steiger aan de binnenzijde goed te beklimmen is			
19	Er met deze steiger veilig gewerkt kan worden			
20	De steigeronderdelen niet langer dan een jaar geleden voor het laatst zijn geïnspecteerd			
21	De mensen die met deze steiger moeten werken goed geïnstrueerd zijn			

7 ONDERHOUD EN INSPECTIE

Skyworks verklaart dat alle verstrekte materialen voor aflevering zijn geïnspecteerd op eventuele beschadigingen. De gebruiker is zelf verantwoordelijk dat de rolsteiger in goede staat van onderhoud blijft. Inspectie- en reparatiewerkzaamheden mogen uitsluitend door vakbekwame personen worden uitgevoerd. Hiervoor kunt u zich wenden tot Skyworks of een door Skyworks erkende reparateur. Inspecties dienen, afhankelijk van het gebruik, periodiek, doch minimaal één maal per jaar te worden uitgevoerd.

Door het gebruik van defecte of beschadigde onderdelen kunnen levensgevaarlijke situaties ontstaan. Indien de rolsteiger of één van de onderdelen niet in goede staat verkeert, mag de rolsteiger niet worden gebruikt!

WWW.SKYWORKS.NL

Postbus 38, 2650 AA Berkel en Rodenrijs
T : 010-5140050 E : info@skyworks.nl